

お客様へ

サーモカートリッジ MU1-20X2-E 交換マニュアル

●交換に必要な工具類

- ・ マイナスドライバー（小さいサイズの方が良い、精密ドライバー不可）
- ・ モンキーレンチ
- ・ トルクレンチ（無い場合はモンキーレンチで代用）
- ・ 温度計（無い場合はやけどに注意しながら手で温度を確かめてください）
- ・ 手袋（けが防止のため、なるべく着用してください）
- ・ タオル（残り水を拭いたり、混合栓保護のために使用します）

●交換手順

1. 偏心管の止水栓を閉めて止水します。
2. ①温調ハンドルのキャップを外し、②ビスを緩めます。
3. ③温調ハンドルを水平に引き抜きます。
4. ④インサートを⑦サーモカートリッジから外します。
④インサートが③温調ハンドル側に残っている場合は外す必要はありません。
5. ⑤温調ストッパーの下側の溝部分にマイナスドライバーを差込み外します。
6. ⑥ブッシングをモンキーレンチで外します。
7. ⑦サーモカートリッジ(MU1-20X2-E)を水平方向に強く引っ張り外します。
8. 新しいサーモカートリッジを組付けます。
サーモカートリッジには向きがあります。
9. ⑥ブッシングをモンキーレンチで組付けます。
締め付けトルクは4 N・mです。
※4 N・mの目安
指で止まるところまで仮締めし、全長300mmの
モンキーレンチで50度増し締めした量
10. 止水栓を開け、水を出して水漏れが無いか確認します。
11. ⑤温調ストッパーを溝位置に合わせて組付けます。
12. ⑦サーモカートリッジの栓棒をペンチで回転させ、
吐水温度が適温（およそ40℃）になるように調整
してください。
13. ④インサートを⑦サーモカートリッジに組付けます。
14. ③温調ハンドルを【40】の表示位置に合わせて
組付けます。
その後、②ビスと①キャップを組付けます。

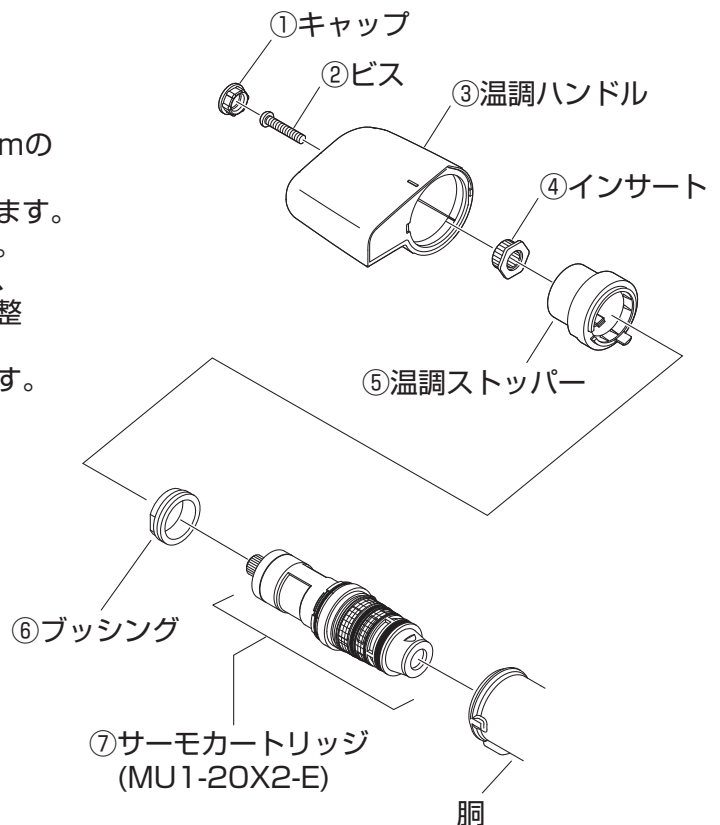

株式会社 三栄水栓製作所

カスタマーセンター 大阪 ☎(06)6976-8661 東京 ☎(03)3683-7496
フリーダイヤル ☎0120-06-9721